



Nutzen Sie die Sicherheit einer großen Marke.



5 Jahre Garantie.

Auf WK Wohnen Möbel ist Verlass.

Die Garantiebestimmungen, Gebrauchs- und Pflegeanweisungen sind im WK Wohnen Möbel-Gütepass geregelt.



Service-Information

Sie erreichen uns per E-Mail oder über das Servicetelefon zu den üblichen Geschäftszeiten.



Modell:
WK WOHNEN Vertriebs GmbH
Hauptstraße 134 - 140
D-33378 Rheda-Wiedenbrück
Service-Telefon:
+49 (0) 5242 592 280
www.wk-wohnen.de

5 Jahre Garantie

Individualität

Die WK Wohnen Produktkennzeichnung belegt, dass Sie ein Unikat gekauft haben.



Pflege

Wir empfehlen WK Wohnen-Pflegeprodukte.

Lederpflege & Reinigung
Stoff-/ Mikrofaserpflege & Reinigung
Holzpflege und Sonderprodukte



Zu bestellen bei Ihrem Handelspartner,
oder unter www.wk-wohnen-care.com
bzw. unter der kostenlosen Beratungsnummer
+ 49 (0) 800 / 00 08 008.

Bei Fragen sprechen Sie uns bitte an;
wir helfen Ihnen gerne weiter.

Zur Werterhaltung Ihrer Möbel.

Aufbauanweisung

(Bitte aufbewahren)

Esstische mit fester Platte

**WK 854-10 WK 854-11 WK 854-12****WK 854-13 WK 854-14 WK 854-15****WK 854-40 WK 854-41 WK 854-45**

Lieferzustand

Der Tisch wird teilmontiert geliefert. Die Schrauben zur Befestigung sind in der Unterseite der Tischplatte eingedreht. (M6 x 25 mm Flachkopfschraube)

Aufbaupersonal

Zwei Personen.

Montage

Wir empfehlen die Tischplatte so auf eine saubere Unterlage zu legen, dass die Unterseite nach oben zeigt. Die Unterseite ist mit vormontierten Verbindungsmuffen versehen. Dadurch können Sie das Gestell mit den mitgelieferten Schrauben an die Tischplatte montieren.

Nach der Montage drehen Sie den Tisch um und stellen ihn auf Ihre Wunschposition hin.

Esstische mit fester Platte

**WK 854-30 WK 854-31 WK 854-32 WK 854-33 WK 854-34 WK 854-35**

Lieferzustand

Der Tisch wird teilmontiert geliefert. Die Schrauben zur Befestigung sind in der Unterseite der Tischplatte eingedreht. (M6 x 25 mm Flachkopfschraube)

Aufbaupersonal

Zwei Personen.

Montage Untergestell

Den Steg und die Wangen mit den Flachkopfschrauben verbinden. Die Schrauben nur lose anziehen.

Montage Tischplatte mit Untergestell

Wir empfehlen die Tischplatte so auf eine saubere Unterlage zu legen, dass die Unterseite nach oben zeigt. Die Unterseite ist mit vormontierten Verbindungsmuffen versehen. Dadurch können Sie das Gestell mit den mitgelieferten Schrauben an die Tischplatte erst lose eindrehen. Anschließend alle leicht eingedrehten Schrauben fest anziehen.

Nach der Montage drehen Sie den Tisch um und stellen ihn auf Ihre Wunschposition hin.

Esstisch mit fester Platte



WK 854-20 WK 854-21 WK 854-25

Lieferzustand

Der Tisch wird teilmontiert geliefert. Die Schrauben zur Befestigung sind in der Unterseite der Tischplatte eingedreht. (M6 x 25 mm Flachkopfschraube)

Die Bolzen zur Verbindung der Gestellteile befinden sich in der Verpackung des Gestells.

Aufbaupersonal

Zwei Personen.

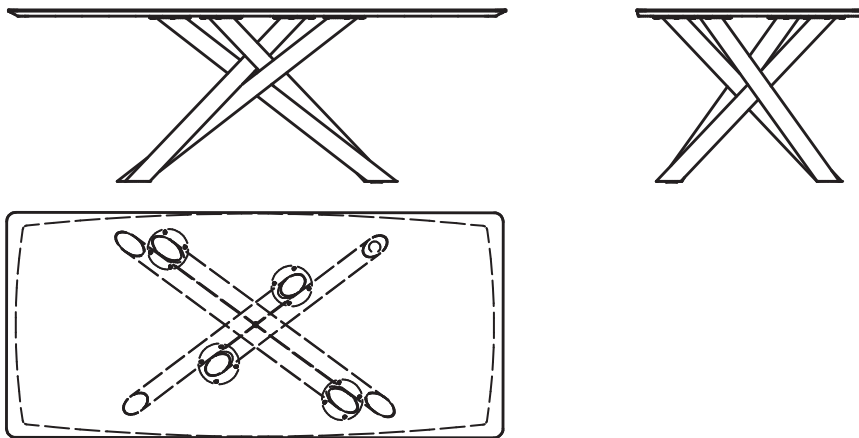

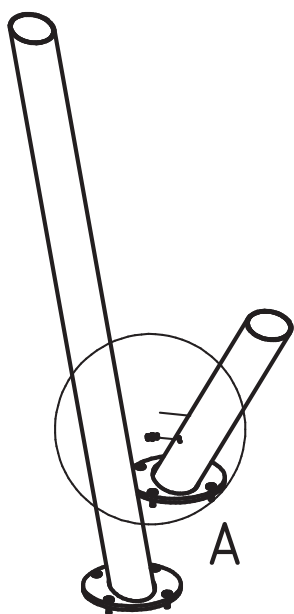

Zwischen den beiden langen Stollen und den beiden kurzen Stollen kommt jeweils ein Verbindungsbolzen

